

Estimado cliente, gracias por adquirir nuestro producto. Por favor, lea atentamente y respete las siguientes instrucciones para garantizar que este producto se utiliza de forma segura y a su entera satisfacción. Esto también ayudará a evitar cualquier uso inadecuado o daño. Evite cualquier manipulación inexperta del aparato y siga siempre los principios de uso de los aparatos eléctricos. Guarde estas instrucciones en un lugar seguro. Para uso doméstico o en interiores. El producto sólo debe ser utilizado por adultos. No exponga nunca el aparato a altos niveles de humedad (por ejemplo, en un cuarto de baño) y evite que el producto entre en contacto con líquidos. No permita que el dispositivo se coloque cerca de aparatos electrónicos domésticos u ordenadores, ni que entre en contacto con ellos. **Antes de instalar el producto, lea atentamente todas las instrucciones para comprender perfectamente todas las funciones.**

Contenido del envase y descripción de cada pieza

El paquete incluye la unidad principal, el mando a distancia y el soporte mural giratorio

1. Indicador LED
2. Sensor PIR para detección de movimiento
3. Altavoz
4. Ranura para tarjeta SIM
5. Teclado táctil
6. Micrófono
7. "Botón "Código de aprendizaje"
8. Compartimento de las pilas
9. "Botón "Código de aprendizaje"
10. Botón "ARM" (enciende la alarma)
11. Botón "CLR" (apaga la alarma)
12. Indicador LED
13. Tapa de la batería giratoria

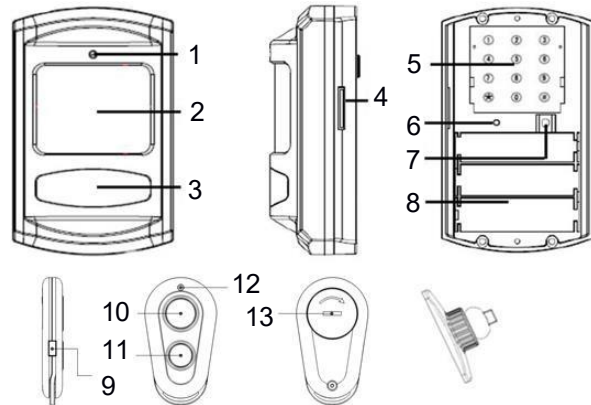

Insertar una tarjeta SIM

1. El aparato requiere el uso de una tarjeta SIM sin código PIN. Antes de insertar la tarjeta SIM, compruebe que no tiene un PIN establecido. Si es así, anúlelo con un teléfono móvil. Para anular el PIN, consulte el manual de usuario de su teléfono móvil.
2. Inserte la tarjeta SIM en la ranura situada en el lado derecho (vista frontal) de la unidad principal con la zona de contacto hacia arriba y la esquina oblicua en la esquina superior izquierda. Un clic audible indica que la tarjeta SIM se ha introducido correctamente y no puede caerse.
3. Si desea extraer la tarjeta SIM del dispositivo, púlsela para liberar el bloqueo.

Nota: El dispositivo sólo es compatible con tarjetas SIM estándar. MicroSIM, Nano SIM y otros tipos escalados no son compatibles. Los tipos escalados sólo pueden utilizarse con un adaptador. Los adaptadores están disponibles en su proveedor de servicios móviles.

Colocar las pilas

1. Utilice un destornillador Phillips para desenroscar los dos tornillos de la parte posterior de la unidad.
2. Inserte tres pilas AA de 1,5 V. Preste atención a la polaridad marcada. Utilice sólo pilas alcalinas. Tras insertar la última pila, el aparato emite un breve pitido, indicando que las pilas se han insertado correctamente. No cierre aún la tapa del compartimento de las pilas; en las secciones siguientes necesitará acceder al teclado, que es inaccesible con la tapa puesta.
3. Introduzca un destornillador en la ranura de la tapa de la pila situada en la parte posterior del mando a distancia y gírela hacia la izquierda. Abra la tapa e introduzca la pila CR2032 con el polo positivo hacia arriba. Cierre la tapa y gírela hacia la derecha para bloquearla.

Asignación de mandos a distancia a la unidad principal

La alarma está desactivada por defecto. Sólo cuando está desactivada es posible asignar mandos a distancia y otros accesorios. Para asignar un mando a distancia a la unidad principal, mantenga pulsado el botón 7 "Código de aprendizaje" de la parte posterior de la unidad principal y, al mismo tiempo, pulse el botón 9 "Código de aprendizaje" del mando a distancia. Suelte los botones cuando oiga un doble pitido. Esto significa que el emparejamiento se ha realizado correctamente. Otros accesorios que pueden adquirirse por separado pueden emparejarse de esta forma.

Desemparejamiento: Si necesita desemparejar un mando a distancia o un accesorio de la unidad principal, mantenga pulsado el botón 7 mientras extrae una de las pilas durante al menos 5 segundos. Mantenga pulsado el botón y vuelva a colocar la pila. Oirá un triple pitido que indica que todos los dispositivos emparejados han sido borrados de la memoria. A continuación, suelte el botón 7.

Nota: El alcance máximo de transmisión es de 80 m sin obstáculos.

Activar el teclado

El teclado sólo puede activarse cuando la alarma está desactivada. Después de activar el teclado, pulse el botón 7. Oirá un breve pitido que confirma que el teclado se ha activado correctamente. Introduzca los comandos tocando suavemente cada una de las teclas. Cada pulsación correcta se indica con un breve pitido. El teclado se bloquea automáticamente tras 15 segundos de inactividad.

Fijar números de teléfono

El dispositivo puede configurarse para que se llame o se envíen mensajes de texto a un máximo de tres números de teléfono. El procedimiento para añadir números es el siguiente:

1. Activar el teclado
2. Introduzca la primera cadena de dígitos en el formato ***1 número de teléfono*** (asterisco → dígito 1 → número de teléfono → asterisco).
3. Tras pulsar el último asterisco, el número de teléfono queda almacenado. El indicador LED verde 1 de la parte frontal del aparato parpadeará tres veces cuando el número se haya guardado correctamente. Si se equivoca, repita todo el procedimiento.
4. Siga el mismo procedimiento para configurar el segundo y tercer número (si lo desea), excepto que en lugar de pulsar el número 1, pulse 2, o 3; por ejemplo, para añadir un segundo o tercer número, 602 123 456, teclee: *2602123456*

Para borrar un número de teléfono, escriba *N*, donde "N" significa el orden del número; por ejemplo, si desea borrar el segundo número de teléfono, escriba el siguiente comando: *2*. El indicador LED verde 1 señalará que el número se ha borrado correctamente.

Nota: Los números de teléfono pueden tener hasta 17 dígitos y pueden introducirse sin prefijo del país. **No introduzca números de la policía, los bomberos, los servicios de emergencia u otras instituciones similares.** Introduzca sólo números de personas cercanas en las que pueda confiar.

El dispositivo funciona de la siguiente manera. Cuando se detecta movimiento, se inicia el tiempo de funcionamiento de 5 segundos para activar la alarma. A continuación, se activa la señal acústica durante 30 segundos (si está activada). Durante este tiempo, el dispositivo llamará a todos los números de teléfono configurados y reproducirá la grabación de voz. Si la función SMS está activada, el aparato envía un mensaje con el texto "¡Sistema de alarma activado!" a todos los números de teléfono.

Nota: El dispositivo realiza tres intentos de contacto. Si sólo se ha configurado un número, el dispositivo lo marcará 3 veces, incluso si se responde a la llamada en el primer intento. Si se han configurado dos números, el dispositivo marcará el primer número y, a continuación, independientemente de si la conexión se ha realizado correctamente o no, marcará el segundo número y, a continuación, volverá a marcar el primero. Si se establecen tres números, el dispositivo marcará los tres.

Activar/desactivar la función SMS

La función SMS ya se ha descrito parcialmente en el apartado anterior. Además de avisar de que la alarma se ha activado, esta función también puede alertar al usuario cuando la batería está baja. El procedimiento para activar/desactivar esta función es el siguiente:

1. Activar el teclado
2. Pulse #9# (almohadilla → número 9 → almohadilla).
3. El aparato confirma que la función SMS ha sido activada emitiendo un doble pitido.
4. La función se desactiva del mismo modo. La desactivación se confirma con un solo pitido.
5. Si la batería está baja, el mensaje de texto es el siguiente "Alarma GSM ¡Batería baja!"

Nota: El dispositivo envía un mensaje de texto para avisar del nivel bajo de batería sólo en la unidad principal. Las pilas bajas en los accesorios se señalizan mediante el LED de cada accesorio. Las pilas agotadas en los accesorios sólo se indican mediante el LED del accesorio. Un SMS avisa de que pronto habrá que cambiar las pilas, no de que estén completamente agotadas. Las baterías completamente agotadas se indican mediante un LED encendido.

Modo silencioso

Cuando se activa el modo silencioso, el dispositivo no emitirá la alarma cuando detecte movimiento, pero empezará inmediatamente a marcar los números de teléfono preestablecidos y a enviar mensajes de texto, si la función está activada. Para activar el modo silencioso, proceda de la siguiente manera:

1. Activar el teclado
2. Pulse *7* (asterisco → número 7 → asterisco).
3. El aparato confirma que se ha activado el modo silencioso emitiendo un pitido
4. Desactive el modo de la misma manera. La desactivación se confirma con un doble pitido.

Nota: El modo silencioso sólo se aplica a la unidad principal. Las sirenas adicionales y otros accesorios no se ven afectados por el modo silencioso.

Grabar un mensaje de voz

En el dispositivo se puede grabar un mensaje de voz personalizado que se reproducirá durante una llamada telefónica. Para grabar un mensaje de voz, siga estos pasos:

1. Activar el teclado

2. Pulse #1# (almohadilla → número 1 → almohadilla).
3. El LED se encenderá durante seis segundos, durante los cuales deberá grabar su mensaje.
4. Si desea cambiar el mensaje, repita el procedimiento anterior.

El dispositivo ya está configurado y casi listo para usar.

Colocar el aparato sobre una mesa

El aparato puede colocarse sobre una mesa o cualquier otra superficie plana. Sin embargo, le recomendamos encarecidamente que lo coloque en una pared a una altura en la que no sea fácil alcanzarlo. Un intruso no podrá dañarlo e impedir que se ponga en contacto con el propietario del local vigilado. Si tiene intención de colocar el dispositivo sobre una mesa, puede cerrar la tapa de las pilas.

Montaje del aparato en la pared

Elija una ubicación. El dispositivo puede detectar movimientos a una distancia de entre 1 y 10 m, dentro de un ángulo vertical de 90° y un ángulo horizontal de 140°. El dispositivo debe colocarse dentro del rango en el que se espera detectar el movimiento.

1. Antes de montarlo en la pared, asegúrese de que el dispositivo es capaz de detectar movimiento en el lugar indicado.
2. Retire la rótula del soporte.
3. Marca y taladra agujeros en la pared, y atornilla el soporte a la pared.
4. Retire la tapa de la batería y atorníllela a la rótula.
5. Coloca la tapa de las pilas y fija todo el conjunto al soporte en la pared.
6. Ajuste el ángulo deseado y apriete la rótula con la tuerca de plástico.

Activar/desactivar la alarma

Si pulsa el botón 11 "ARM" del mando a distancia al salir de la habitación, se activará la alarma y todos los accesorios emparejados. El aparato emite un pitido y el indicador LED rojo parpadea. A continuación, dispone de 30 segundos para salir de la habitación. Después, el dispositivo se prepara para la detección de movimiento.

El aparato emite un breve pitido cuando usted entra en la habitación. Dispone de cinco segundos para desactivar la alarma antes de que se active. Pulse el botón 11 (CLR) para desactivarla.

Nota: Puede haber un retraso de hasta 60 segundos antes de empezar a marcar el número de teléfono. No obstante, la marcación suele iniciarse en 30 segundos.

Parámetros técnicos

Alcance del sensor: 1-8m

Detección horizontal: 110°

Detección vertical: 60°

Volumen: 110 - 130dB **Frecuencia**

de transmisión: 868MHz **Clase de**

protección: IP55

Alimentación: 3 pilas alcalinas AA

Duración de la batería:

- unidad principal: aprox. 5 meses

- mando a distancia: aprox. 18 meses